



**i-DT33P Indicator
Rechargeable Battery Option
Instruction Manual**

**Indicador i-DT33P
Batería Recargable Opcional
Manual de Instrucciones**

**Indicateur i-DT33P
Batterie rechargeable en option
Mode d'emploi**

**Optionale wiederaufladbare Batterie
für das Anzeigegerät i-DT33P
Bedienungsanleitung**

**Indicatore i-DT33P
Opzione batteria ricaricabile
Manuale di istruzioni**



5 Commonwealth Ave
Woburn, MA 01801

TestEquipmentDepot.com

INTRODUCTION

This rechargeable battery kit is for use with the Defender® 3000 i-DT33P indicator.



CAUTION: Read all safety warnings before installation, making connections, or servicing this equipment. Failure to comply with these warnings could result in personal injury and/or property damage. Retain all instructions for future reference.

- Do not lay tools or metal parts on top of the battery.
- Verify circuit polarities before making connections.
- Do not dispose of the battery in a fire. The battery may explode.
- Do not open or mutilate the battery. Released electrolyte is harmful to the eyes and skin and may also be toxic.
- Keep sparks, flames and smoking materials away from the battery.
- Store the battery indoors in a clean, dry and cool location. Storage at higher temperatures will result in accelerated rates of self-discharge and possible deterioration of battery performance and life.
- Using the correct tools and wearing rubber gloves will help prevent injury should an accident occur.



Dispose of the lead acid battery according to local laws and regulations.

KIT CONTENTS

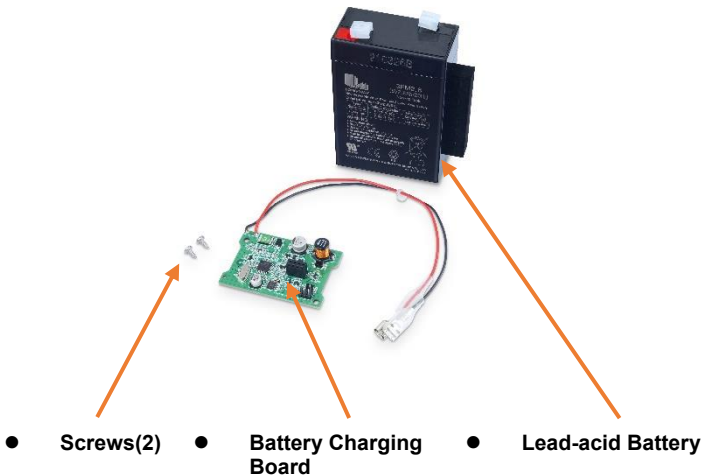

INSTALLATION

Install the rechargeable battery kit to the indicator as the following.



WARNING: BEFORE INSTALLATION, POWER OFF THE INDICATOR AND REMOVE ALL EXTERNAL AC POWER CONNECTIONS.

1. Remove the battery cover in the direction of the arrow, and take out dry batteries if used.

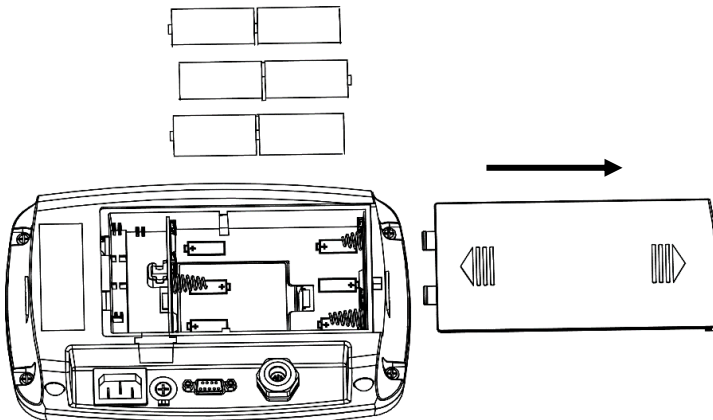

2. Slightly push the end of the charging cover (circled) in the direction of the arrow and take it out.

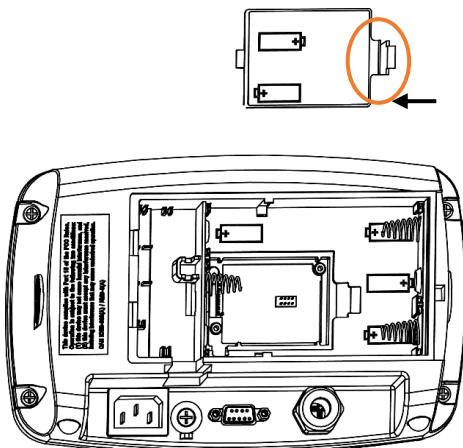

3. Take out two battery connectors upward, and leave the other one in the lower right corner.

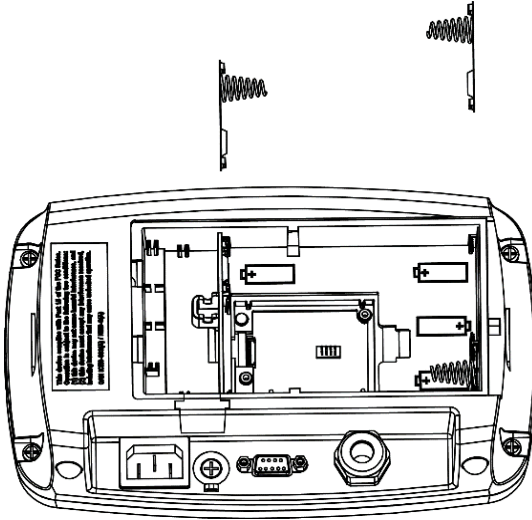

4. Take out the supplied battery charging board, the back of it facing up, and then attach it to the indicator with the two screws (circled).

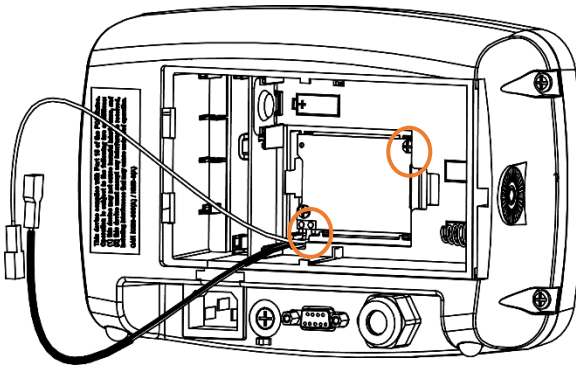

5. Reinstall the charging cover.

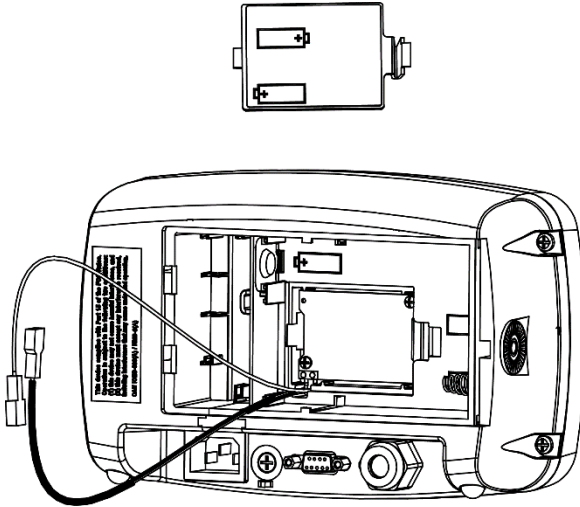

6. Take out the lead-acid battery. Insert the black wire interface on the battery charging board to the battery terminal marked with black on the lead-acid battery, and the red one to the battery terminal marked with red.

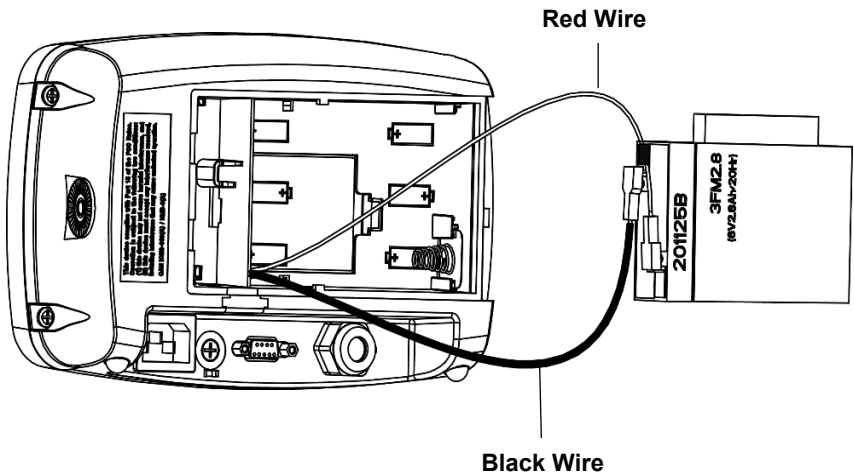

7. Insert the battery into the indicator. Make sure the black and the red wire are properly put into the indicator.

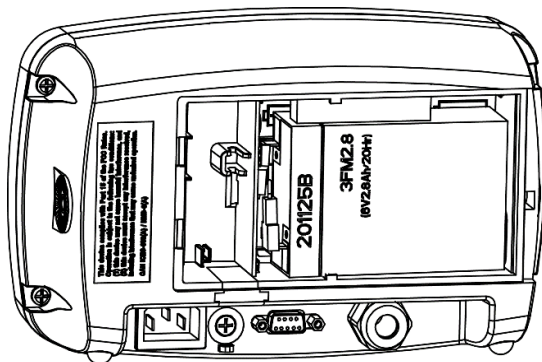

8. Remove the foam on the battery cover (circled) to ensure the battery cover can be closed evenly, and re-attach it to the indicator to finish installation.

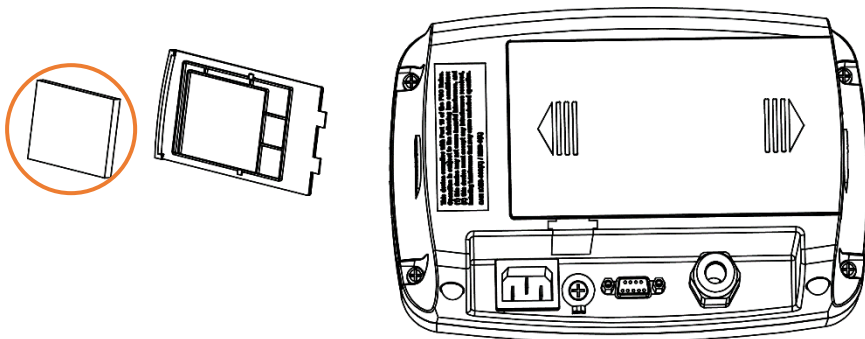

BATTERY

The lead-acid battery will charge automatically while connecting to the power supply. When charging, the battery level indicator on the screen increases or decreases in one grid, two grids, three grids and four grids. The battery level indicator will disappear when the battery is fully charged.

While operating on battery, the battery symbol indicates the battery status:



Battery 5%~25% remaining



Battery 25%~50% remaining



Battery 50%~75% remaining



Battery 75%~100% remaining



Attention: Before using the indicator for the first time, the internal rechargeable battery should be fully charged for up to 12 hours. The indicator can be operated during the charging process. The battery is protected against overcharging and the indicator can remain connected to the AC power line.



WARNING:

Stop charging the battery if charging is not completed within specified time.

Stop using the battery if it becomes abnormally hot, or if there is an odor, discoloration or deformation.

Stop using the battery if abnormal conditions are detected during use, charging or storage.

IMPORTANT:

If you have ANY questions concerning safety when working with the battery, contact an authorized OHAUS Service Agent. For Service assistance in the United States, call toll-free 1-800-526-0659 between 8:00 AM and 5:00 PM Eastern Standard Time. An OHAUS Product Service Specialist will be available to assist you.

INTRODUCCIÓN

Este kit de batería recargable se utiliza con el indicador Defender® 3000 i-DT33P.



PRECAUCIÓN: Lea todas las advertencias de seguridad antes de instalar este equipo, así como antes de realizar sus conexiones o su mantenimiento. El incumplimiento de estas advertencias podría provocar lesiones personales o daños materiales. Guarde todas las instrucciones para futuras consultas.

- No coloque herramientas ni piezas metálicas sobre la batería.
- Verifique las polaridades del circuito antes de realizar las conexiones.
- No arroje la batería al fuego. La batería puede explotar.
- No abra ni corte la batería. El electrolito liberado es nocivo para los ojos y la piel y también puede ser tóxico.
- Mantenga las chispas, las llamas y los materiales humeantes alejados de la batería.
- Guarde la batería en un lugar interior limpio, seco y fresco. El almacenamiento a temperaturas más altas dará lugar a velocidades aceleradas de autodescarga y a un posible deterioro del rendimiento y la vida útil de la batería.
- El uso de las herramientas correctas y de guantes de goma ayudará a evitar lesiones en caso de accidente.



Deseche la batería de plomo-ácido de acuerdo con las leyes y normativas locales.

CONTENIDO DEL KIT

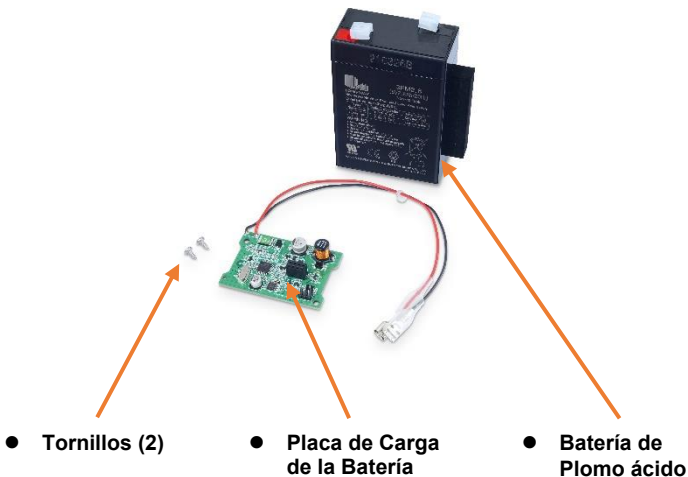

INSTALACIÓN

Instale el kit de batería recargable en el indicador de la siguiente manera.



ADVERTENCIA: ANTES DE LA INSTALACIÓN, APAGUE EL INDICADOR Y RETIRE TODAS LAS CONEXIONES EXTERNAS DE ALIMENTACIÓN DE CA.

1. Retire la tapa de la batería siguiendo la dirección de la flecha y saque las pilas secas si las utiliza.

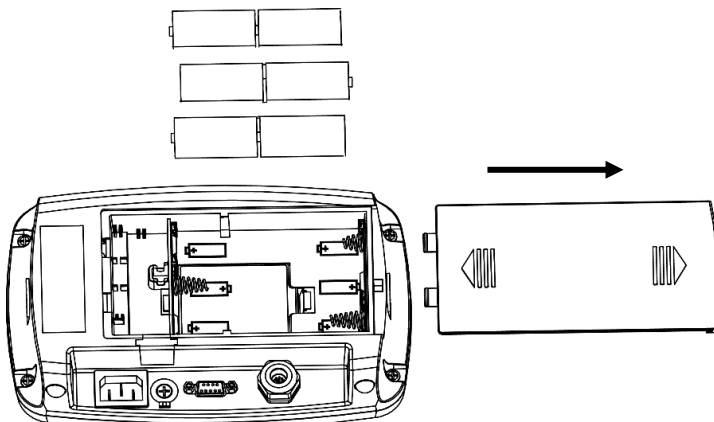

2. Empuje ligeramente el extremo de la tapa de carga (que se muestra en el círculo) siguiendo la dirección de la flecha y extraígalas.

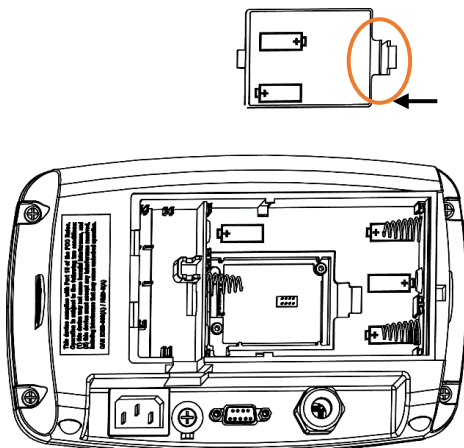

3. Extraiga los dos conectores de la batería hacia arriba y deje el otro en el tubo inferior derecho.

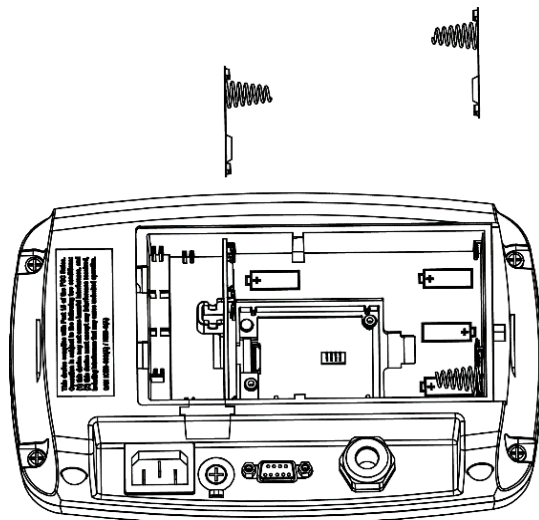

4. Extraiga la placa de carga de la batería suministrada, con la parte posterior hacia arriba, y fjela al indicador con los dos tornillos (marcados con un círculo).

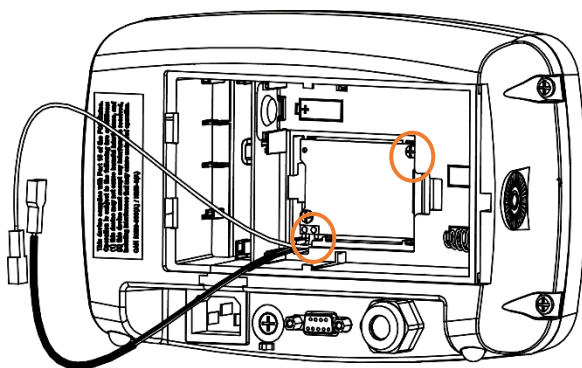

5. Vuelva a colocar la tapa de carga.

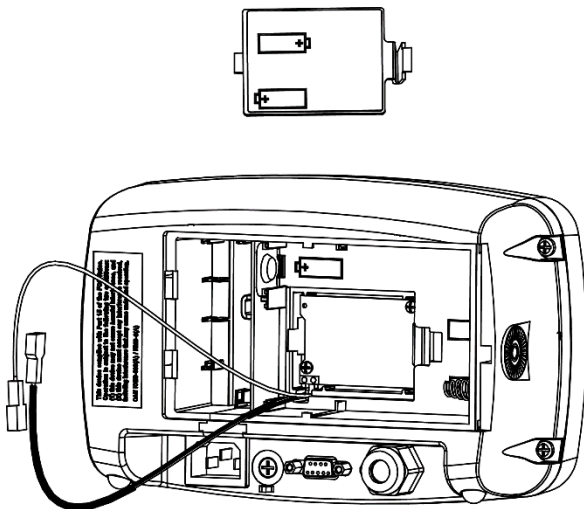

6. Extraiga la batería de plomo-ácido. Introduzca la interfaz del cable negro de la placa de carga de la batería en el terminal de la batería marcado con negro en la batería de plomo-ácido y la roja en el terminal de la batería marcado con rojo.

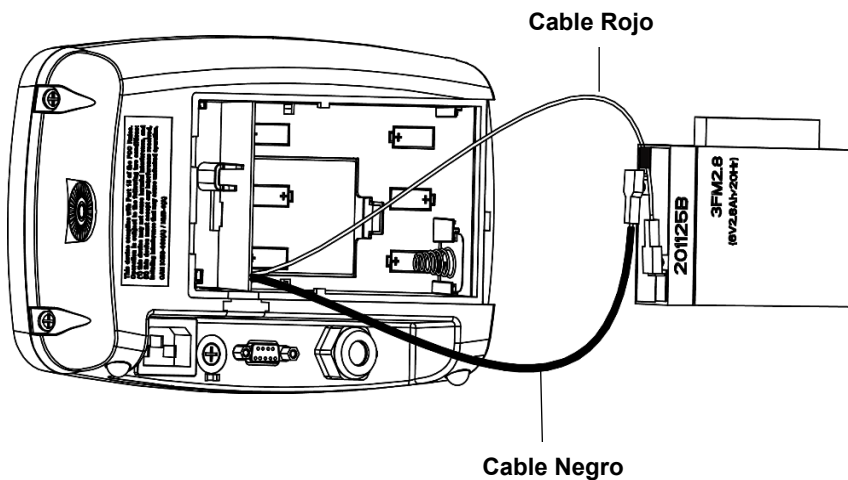

- Introduzca la batería en el indicador. Asegúrese de que el cable negro y el rojo estén colocados correctamente en el indicador.

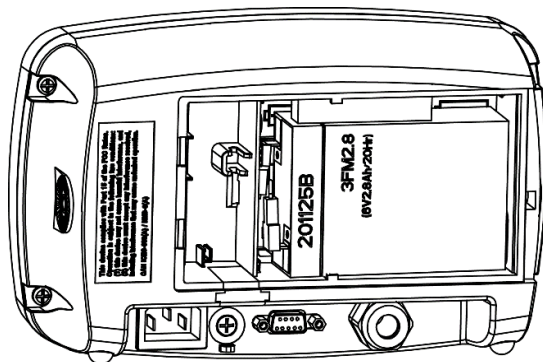

- Retire la espuma de la tapa de la batería (rodeada con un círculo) para garantizar que la tapa pueda cerrarse de forma uniforme y vuelva a colocarla en el indicador para finalizar la instalación.

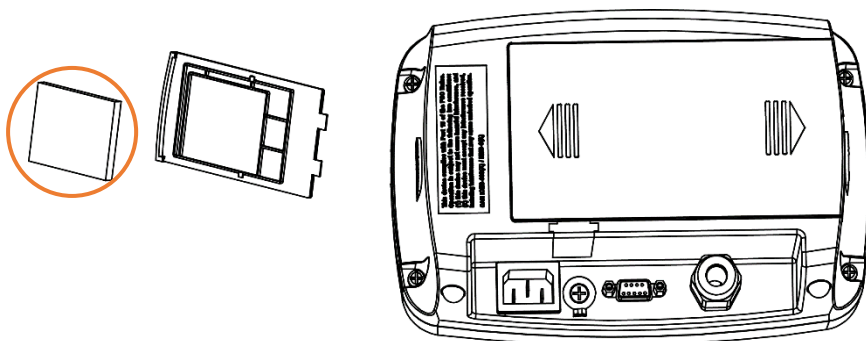

BATERÍA

La batería de plomo-ácido se cargará automáticamente mientras el dispositivo esté conectado a la fuente de alimentación. Durante la carga, el indicador de nivel de la batería que hay en la pantalla aumenta o disminuye en una raya, dos rayas, tres rayas y cuatro rayas. El indicador de nivel de la batería desaparecerá cuando la batería esté completamente cargada.

Mientras funciona con la batería, el símbolo indica el estado de la batería:



Un 5~25 % de batería restante



Un 25~50 % de batería restante



Un 50~75 % de batería restante



Un 75~100 % de batería restante



Atención: Antes de utilizar el indicador por primera vez, la batería interna recargable debe cargarse por completo durante un máximo de 12 horas. El indicador puede utilizarse durante el proceso de carga. La batería está protegida contra sobrecargas y el indicador puede permanecer conectado a la línea de alimentación de CA.



ADVERTENCIA:

Deje de cargar la batería si la carga no se completa dentro del tiempo especificado.

Deje de utilizar la batería si se calienta de forma anormal o si huele, está decolorada o deformada.

Deje de utilizar la batería si se detectan condiciones anormales durante el uso, la carga o el almacenamiento.

IMPORTANTE:

Si tiene CUALQUIER pregunta sobre la seguridad al utilizar la batería, no dude en ponerse en contacto con un agente de servicio autorizado de OHAUS. Para obtener asistencia en Estados Unidos, llame gratis al 1-800-526-0659 entre las 8:00 y las 17:00 (EST). Un especialista en mantenimiento de productos OHAUS estará a su disposición para ayudarle. Fuera de EE. UU.,

INTRODUCTION

Ce kit de batterie rechargeable est destiné à être utilisé avec l'indicateur Defender® 3000 i-DT33P.



MISE EN GARDE : Veuillez lire tous les avertissements de sécurité avant d'installer cet équipement, d'effectuer des raccordements ou de procéder à son entretien. Le non-respect de ces avertissements peut entraîner des blessures corporelles et/ou des dommages matériels. Conservez toutes les instructions pour pouvoir vous y référer ultérieurement.

- Ne posez pas d'outils ou de pièces métalliques sur la batterie.
- Vérifiez les polarités du circuit avant d'effectuer les raccordements.
- Ne jetez pas la batterie au feu. La batterie est susceptible d'exploser.
- N'ouvrez pas la batterie et ne l'endommagez pas. L'électrolyte présent dans la batterie est nocif pour les yeux et la peau et peut également être toxique.
- N'approchez pas la batterie des étincelles, des flammes et des matières en combustion.
- Stockez la batterie à l'intérieur, dans un endroit propre, sec et frais. Le stockage à des températures plus élevées entraînera une accélération de l'autodécharge et une possible détérioration des performances et de la durée de vie de la batterie.
- L'utilisation des outils adéquats et le port de gants en caoutchouc permettent d'éviter les blessures en cas d'accident.



Mettez la batterie plomb-acide au rebut conformément aux lois et aux réglementations locales.

CONTENU DU KIT

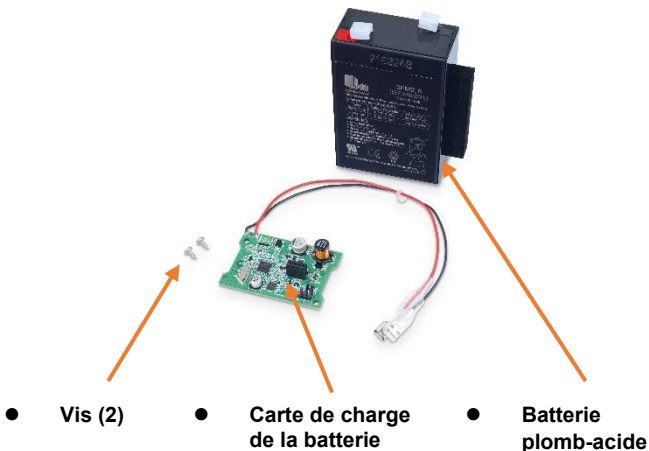

INSTALLATION

Installez le kit de batterie rechargeable sur l'indicateur comme suit.



AVERTISSEMENT : AVANT L'INSTALLATION, ÉTEIGNEZ L'INDICATEUR ET DÉBRANCHEZ LE CÂBLE D'ALIMENTATION

1. Retirez le couvercle de la batterie en suivant le sens de la flèche, et retirez les piles sèches le cas échéant.

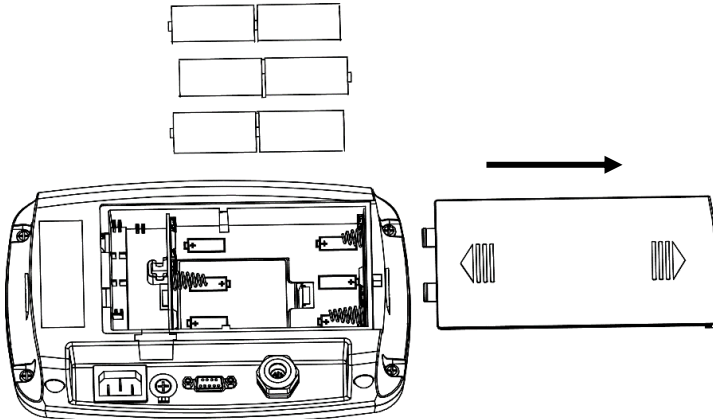

2. Poussez légèrement l'extrémité de la protection de charge (élément entouré) dans le sens de la flèche et retirez-la.

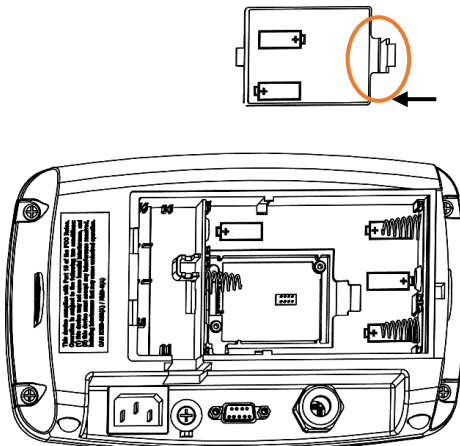

3. Retirez deux connecteurs de batterie en tirant vers le haut et laissez le dernier connecteur dans le coin inférieur droit.

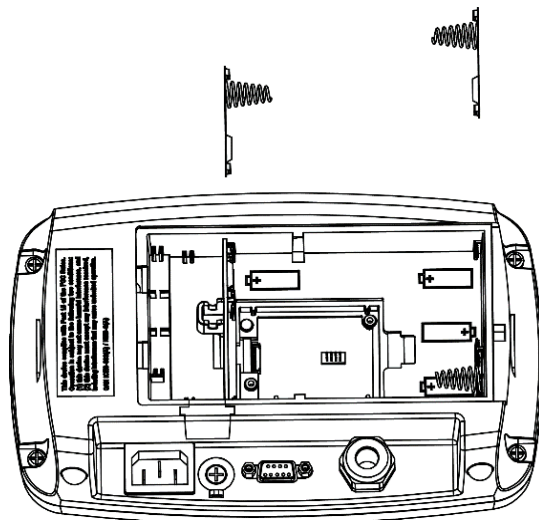

4. Retirez la carte de charge de la batterie fournie, en plaçant la partie arrière vers le haut, puis fixez-la à l'indicateur à l'aide des deux vis (éléments entourés).

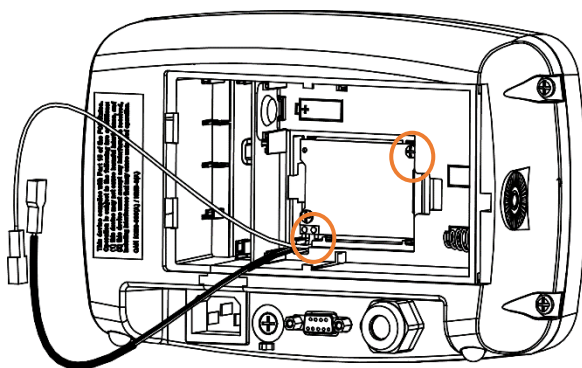

5. Réinstallez la protection de charge.

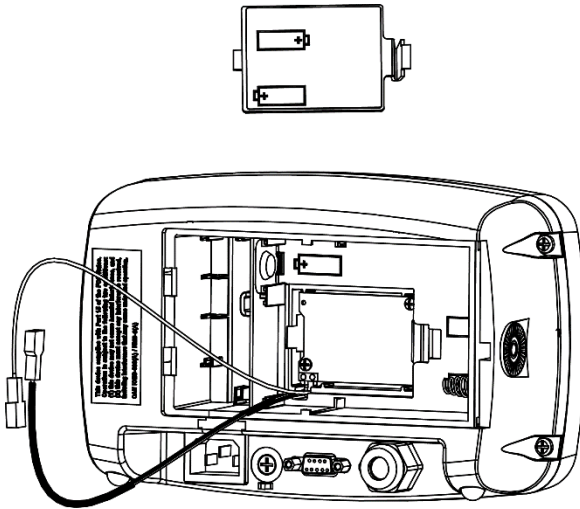

6. Retirez la batterie plomb-acide. Insérez l'interface du fil noir de la carte de charge de la batterie dans la borne noire de la batterie plomb-acide et le fil rouge dans la borne rouge.

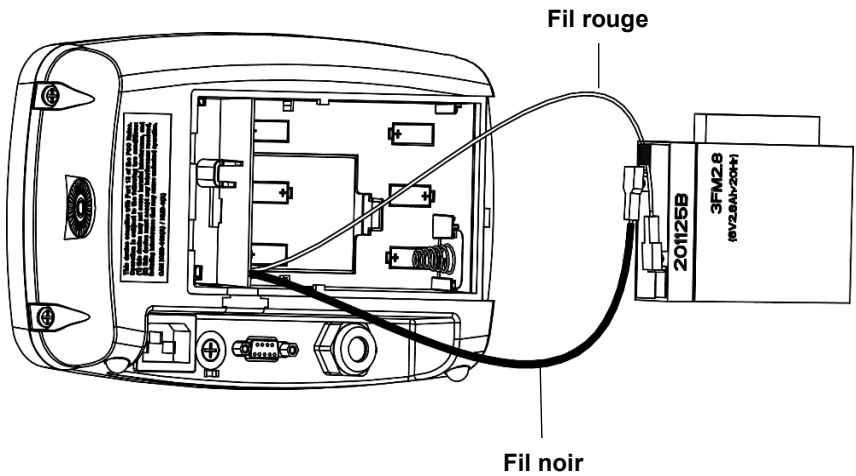

7. Insérez la batterie dans l'indicateur. Assurez-vous que le fil noir et le fil rouge sont correctement placés dans l'indicateur.

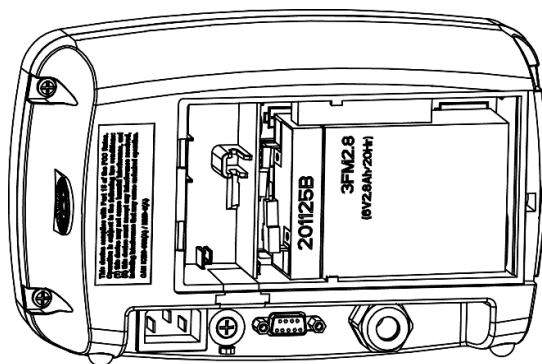

8. Retirez la mousse du couvercle de la batterie (élément entouré) pour vous assurer que celui-ci peut être fermé de manière uniforme, puis remplacez-la sur l'indicateur pour terminer l'installation.

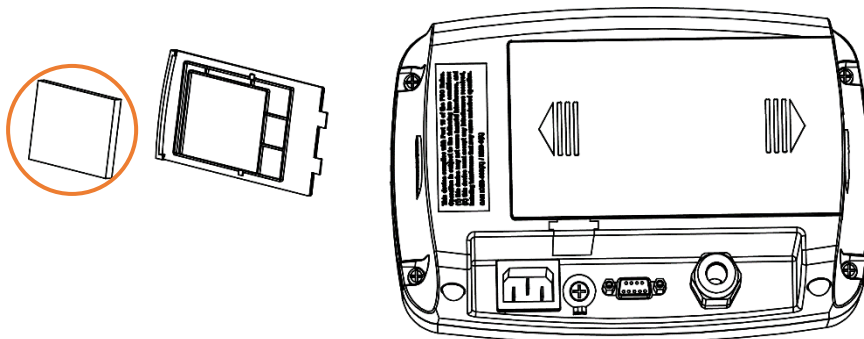

BATTERIE

La batterie plomb-acide se charge automatiquement lors du raccordement à l'alimentation électrique. Lors de la charge, l'indicateur de niveau de charge de la batterie augmente ou diminue et affiche une, deux, trois ou quatre barre(s). L'indicateur de niveau de charge de la batterie disparaît lorsque la batterie est complètement chargée.

Lors du fonctionnement sur batterie, le symbole de la batterie indique l'état de la batterie :



5 %~25 % de batterie restante



25 %~50 % de batterie restante



50 %~75 % de batterie restante



75 %~100 % de batterie restante



Attention : Avant d'utiliser l'indicateur pour la première fois, la batterie interne rechargeable doit être complètement chargée pendant 12 heures maximum. L'indicateur peut être utilisé pendant le processus de charge. La batterie est protégée contre les surcharges et l'indicateur peut rester connecté à l'alimentation secteur.

AVERTISSEMENT :



Interrompez la charge de la batterie si la charge n'est pas terminée dans le délai imparti.

Arrêtez d'utiliser la batterie si elle devient anormalement chaude, si elle présente une décoloration ou une déformation ou si une odeur s'en dégage. Cessez d'utiliser la batterie si vous observez des anomalies pendant l'utilisation, la charge ou le stockage.

IMPORTANT :

Pour TOUTE question relative à la sécurité lors de l'utilisation de la batterie, contactez un technicien de maintenance agréé OHAUS. Pour obtenir de l'aide aux États-Unis, appelez gratuitement le 1-800-526-0659 entre 8 h et 17 h, heure normale de l'Est. Un spécialiste du service produit OHAUS sera à votre disposition pour vous aider.

EINLEITUNG

Dieses Set mit wiederaufladbarer Batterie ist für die Verwendung in Kombination mit dem Anzeigergerät 3000 i-DT33P bei Defender®-Waagen vorgesehen.



VORSICHT: Lesen Sie alle Sicherheitshinweise, bevor Sie dieses Gerät installieren, anschließen oder warten. Die Nichtbeachtung dieser Warnhinweise kann zu Personen- und/oder Sachschäden führen. Heben Sie alle Anweisungen zum späteren Nachschlagen auf.

- Legen Sie keine Werkzeuge oder Metallteile auf die Batterie.
- Überprüfen Sie die Polarität des Stromkreises, ehe Sie eine Verbindung herstellen.
- Werfen Sie Batterien zur Entsorgung nicht ins Feuer. Batterien können explodieren.
- Öffnen oder beschädigen Sie Batterien nicht. Freigesetzter Elektrolyt ist schädlich für Augen und Haut und kann zudem giftig sein.
- Schützen Sie Batterien vor Funken, Flammen und Rauch.
- Lagern Sie Batterien in Innenräumen an einem sauberen, trockenen und kühlen Ort. Eine Lagerung bei höheren Temperaturen führt zu einer schnelleren Selbstentladung und kann die Leistung sowie die Lebensdauer der Batterie verringern.
- Die Verwendung der richtigen Werkzeuge und das Tragen von Gummihandschuhen helfen, im Falle unerwarteter Ereignisse Verletzungen zu vermeiden.



Entsorgen Sie die Bleibatterie gemäß den örtlichen Gesetzen und Vorschriften.

LIEFERUMFANG DES SETS

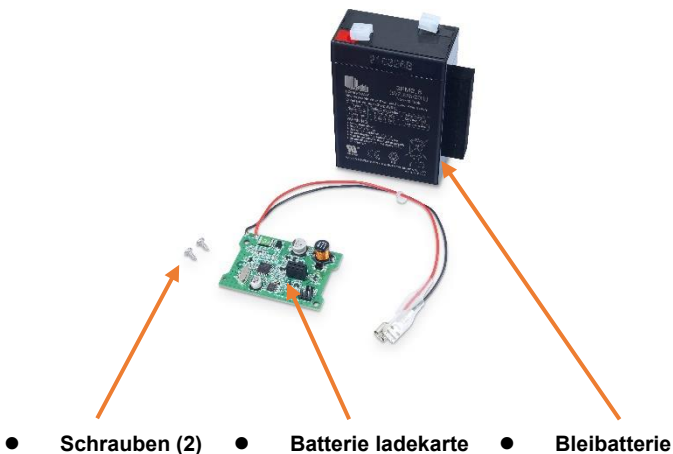

INSTALLATION

Installieren Sie das Set mit wiederaufladbarer Batterie wie nachstehend beschrieben im Anzeigergerät.



WARNUNG: SCHALTEN SIE DAS ANZEIGEGERÄT VOR DER INSTALLATION AUS UND ENTFERNEN SIE ALLE EXTERNEN AC-STROMANSCHLÜSSE.

1. Entfernen Sie die Batterieabdeckung in Pfeilrichtung und entnehmen Sie gegebenenfalls bereits im Gerät enthaltene Trockenbatterien.

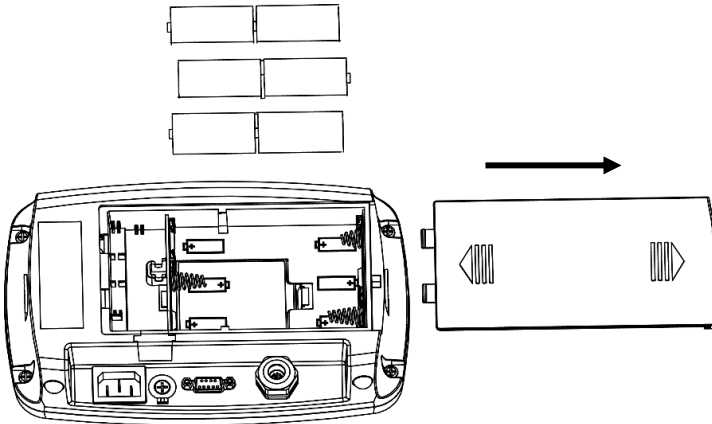

2. Drücken Sie das Ende der Ladeabdeckung (eingekreist) leicht in Pfeilrichtung und entfernen Sie sie vom Gerät.

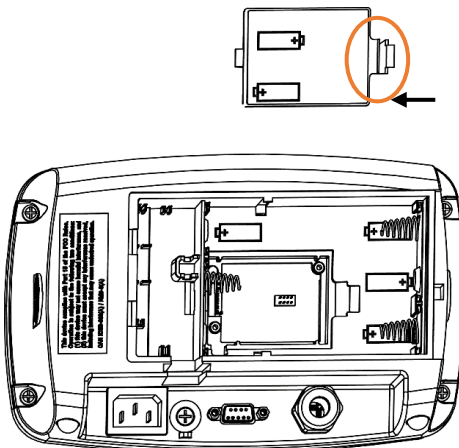

3. Ziehen Sie zwei der Batterieanschlüsse nach oben heraus und belassen Sie einen Batterieanschluss in der unteren rechten Ecke.

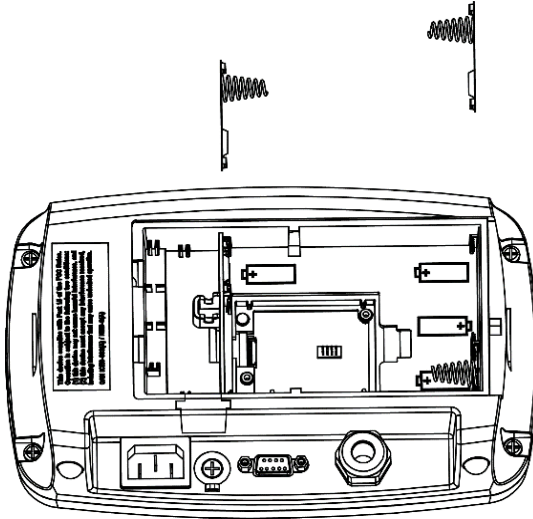

4. Entnehmen Sie die im Lieferumfang des Sets enthaltene Batterieladekarte aus der Verpackung und befestigen Sie sie mithilfe der beiden Schrauben (eingekreist) so im Anzeigegerät, dass ihre Rückseite nach oben zeigt.

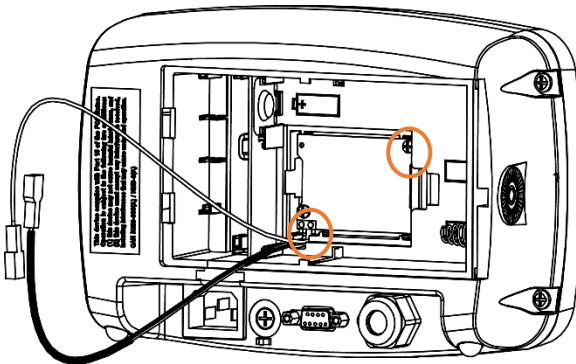

5. Bringen Sie die Abdeckung wieder an.

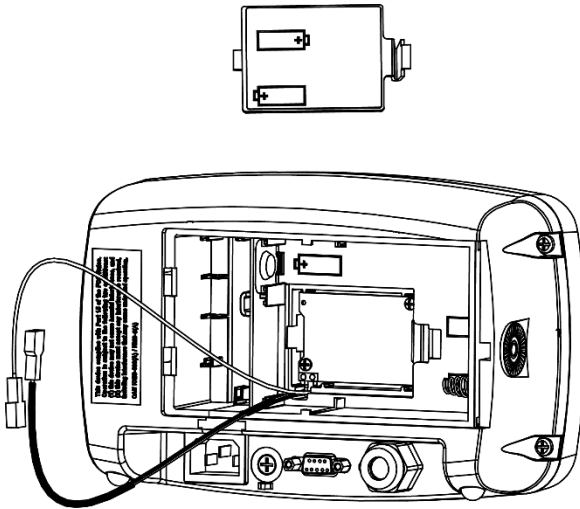

6. Entnehmen Sie die im Lieferumfang des Sets enthaltene Bleibatterie aus der Verpackung. Führen Sie den Anschluss des an der Batterieladekarte befindlichen schwarzen Kabels in das schwarz markierte Batterie-Terminal an der Bleibatterie ein und den Anschluss des roten Kabels in das rot markierte Batterie-Terminal.

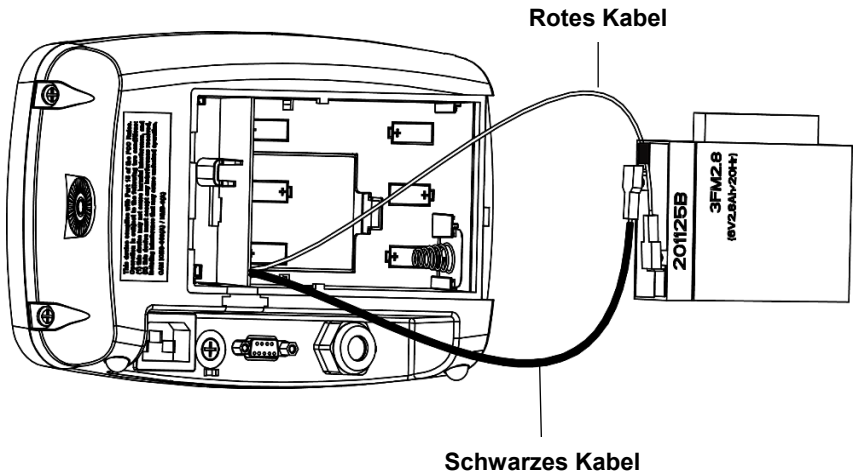

7. Setzen Sie die Batterie in das Anzeigergerät ein. Stellen Sie sicher, dass das schwarze und das rote Kabel richtig im Anzeigergerät platziert sind.

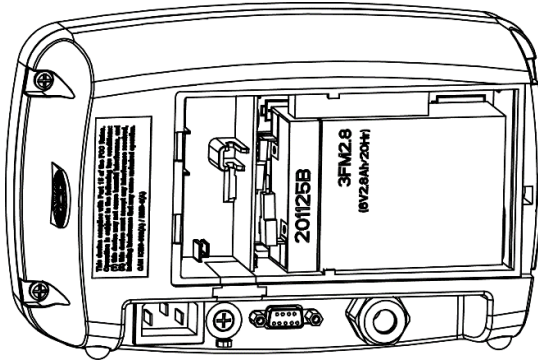

8. Entfernen Sie den Schaumstoff von der Batterieabdeckung (eingekreist), um sicherzustellen, dass die Batterieabdeckung dicht geschlossen werden kann, und bringen Sie sie wieder am Anzeigergerät an. Der Einbau des Sets ist damit abgeschlossen.

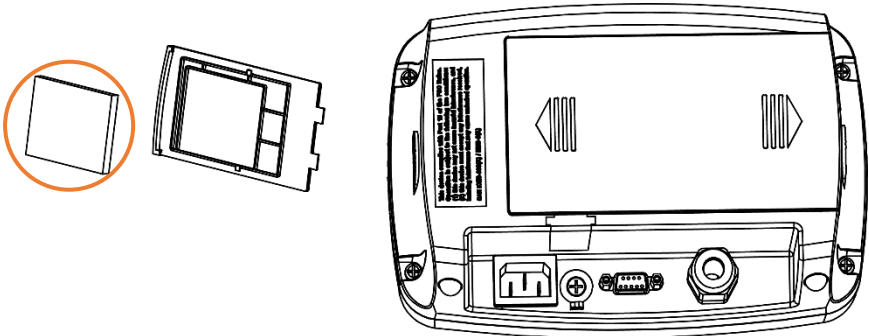

BATTERIE

Die Bleibatterie wird beim Anschluss an das Stromnetz automatisch aufgeladen. Während des Ladevorgangs erhöht oder verringert sich die Ladestandsanzeige der Batterie und zeigt entweder einen, zwei, drei oder vier Balken. Die Ladestandsanzeige der Batterie erlischt, wenn die Batterie vollständig geladen ist.

Bei Batteriebetrieb zeigt das Batteriesymbol den Batteriestatus an:



Batterie 5 %~25 % Restladung



Batterie 25 %~50 % Restladung



Batterie 50 %~75 % Restladung



Batterie 75 %~100 % Restladung



Achtung: Bevor Sie das Anzeigergerät zum ersten Mal benutzen, sollte die interne wiederaufladbare Batterie bis zu 12 Stunden lang vollständig aufgeladen werden. Das Anzeigergerät kann während des Ladevorgangs bedient werden. Die Batterie ist vor Überladung geschützt, daher kann das Anzeigergerät dauerhaft an das Wechselstromnetz angeschlossen bleiben.



WARNUNG:

Beenden Sie den Ladevorgang, wenn dieser nicht innerhalb der angegebenen Zeit abgeschlossen ist.

Verwenden Sie die Batterie nicht mehr, wenn sie ungewöhnlich warm wird, Geruch absondert, verfärbt ist oder Verformungen aufweist.

Verwenden Sie die Batterie nicht mehr, wenn diese nicht vorschriftsmäßig aufgeladen, gelagert oder verwendet wurde.

WICHTIG:

Falls Sie Fragen zum sicheren Umgang mit der Batterie haben, wenden Sie sich an einen autorisierten OHAUS-Servicepartner. Wenn Sie in den Vereinigten Staaten Hilfe benötigen, können Sie zwischen 8:00 und 17:00 Uhr Eastern Standard Time gebührenfrei unter der Nummer 1-800-526-0659 anrufen. Ein OHAUS-Produktservicespezialist steht Ihnen gerne zur Verfügung.

INTRODUZIONE

Questo kit batteria ricaricabile deve essere utilizzato con l'indicatore Defender® 3000 i-DT33P.



PERICOLO: Leggere tutte le avvertenze di sicurezza prima di installare, effettuare i collegamenti o eseguire la manutenzione dell'apparecchiatura. La mancata osservanza di queste avvertenze può provocare lesioni personali e/o danni materiali. Conservare tutte le istruzioni per consultazioni future.

- Non appoggiare attrezzi o parti metalliche sopra la batteria.
- Verificare le polarità del circuito prima di effettuare i collegamenti.
- Non gettare la batteria nel fuoco. La batteria può esplodere.
- Non aprire o tagliare la batteria. L'elettrolito rilasciato è nocivo per gli occhi e la pelle e può anche essere tossico.
- Tenere scintille, fiamme e materiali fumanti lontano dalla batteria.
- Conservare la batteria in un luogo fresco, pulito e asciutto. La conservazione a temperature più elevate causerà tassi di autoscarica più rapidi e un possibile deterioramento delle prestazioni e della durata della batteria.
- L'uso degli strumenti adeguati e l'uso di guanti di gomma aiutano a prevenire lesioni in caso di incidente.



Smaltire la batteria a piombo-acido secondo le leggi e le normative locali.

CONTENUTO DEL KIT

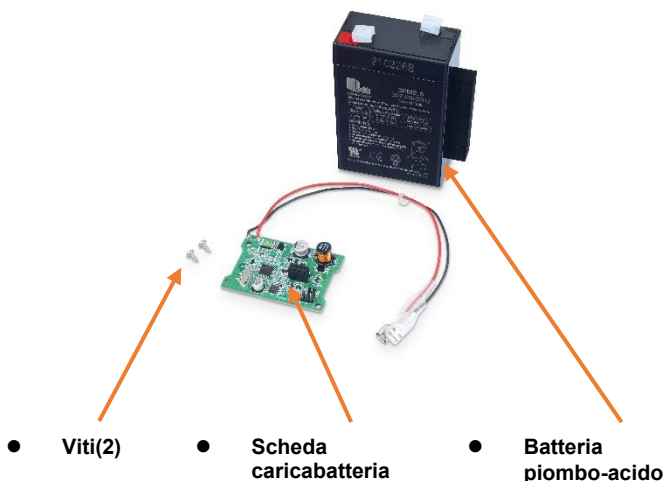

INSTALLAZIONE

Installare il kit batteria ricaricabile nell'indicatore come indicato di seguito.



AVVERTENZA: PRIMA DELL'INSTALLAZIONE, SPEGNERE L'INDICATORE E RIMUOVERE TUTTI I COLLEGAMENTI ESTERNI DELL'ALIMENTAZIONE ELETTRICA.

1. Rimuovere il coperchio del vano batterie nella direzione della freccia ed estrarre le batterie a secco se utilizzate.

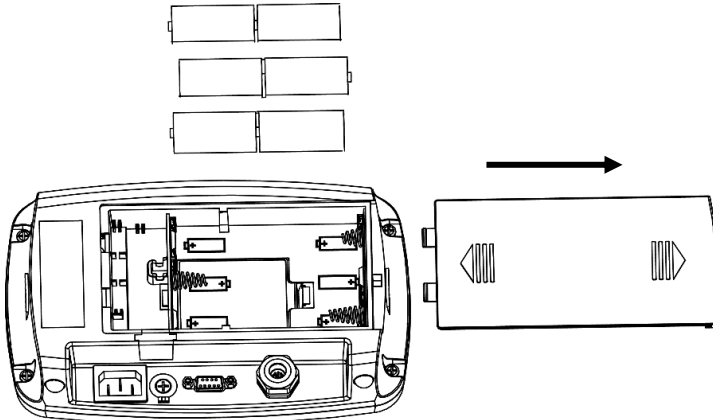

2. Spingere leggermente l'estremità del coperchio di ricarica (cerchiato) nella direzione della freccia ed estrarlo.

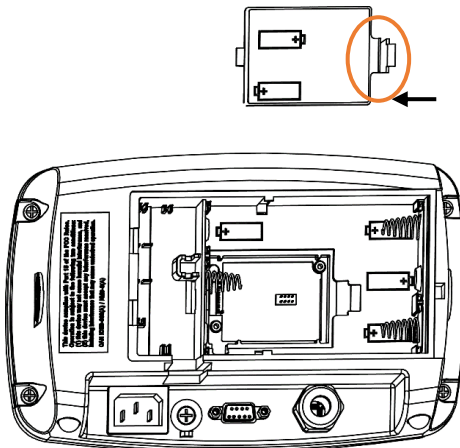

3. Estrarre i due connettori della batteria verso l'alto e lasciare l'altro in basso a destra.

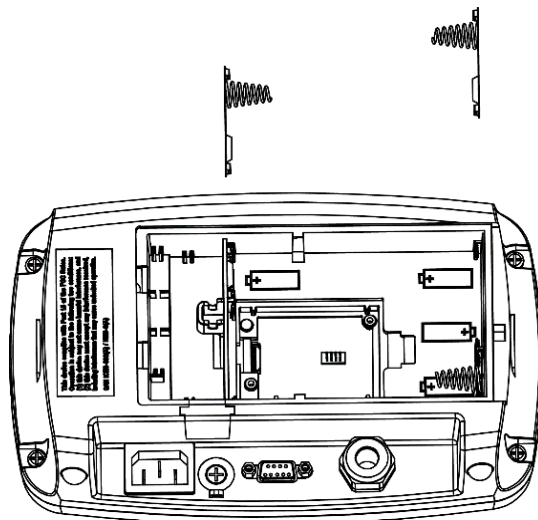

4. Estrarre la scheda caricabatteria in dotazione, con il retro rivolto verso l'alto, quindi fissarla all'indicatore con le due viti (cerchiate).

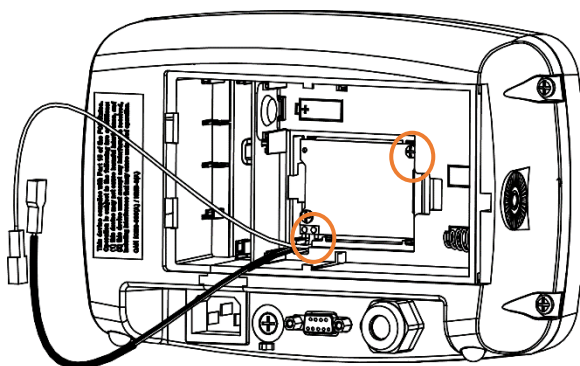

5. Reinstallare il coperchio di ricarica.

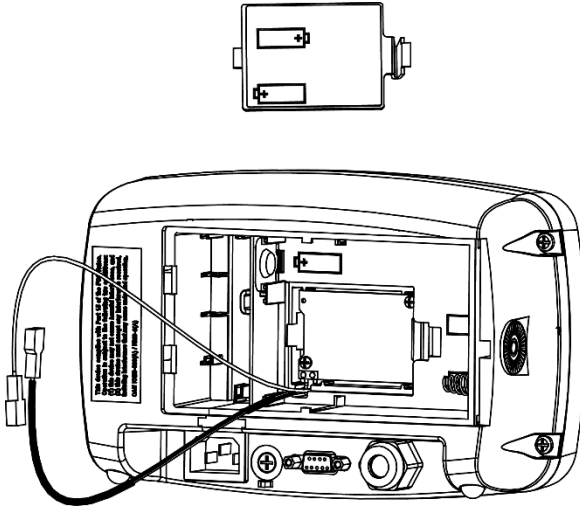

6. Estrarre la batteria a piombo-acido. Inserire l'interfaccia del filo nero sulla scheda caricabatteria nel terminale della batteria contrassegnato in nero sulla batteria al piombo-acido e quello rosso nel terminale della batteria contrassegnato in rosso.

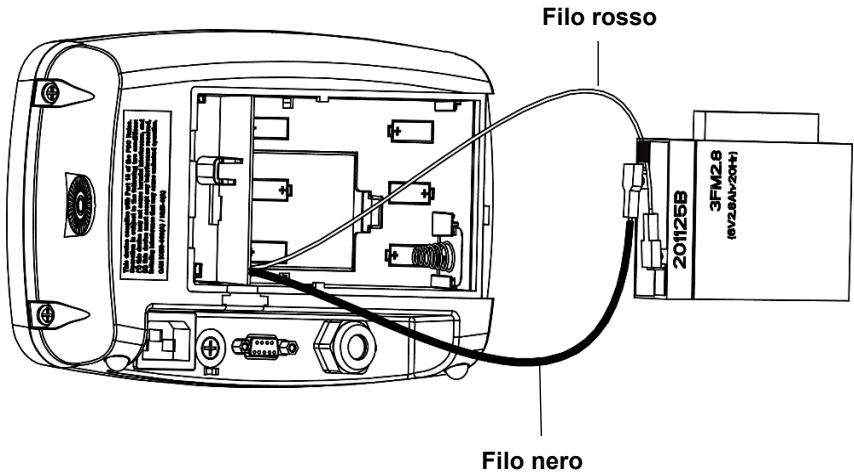

7. Inserire la batteria nell'indicatore. Assicurarsi che il filo nero e quello rosso siano posizionati correttamente nell'indicatore.

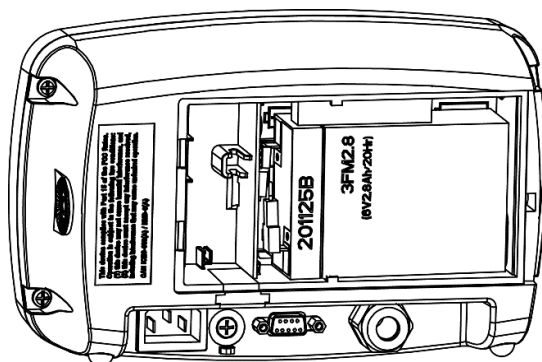

8. Rimuovere la schiuma sul coperchio del vano batterie (cerchiata) per assicurarsi che il coperchio possa essere chiuso in modo uniforme e riapplicarlo all'indicatore per terminare l'installazione.

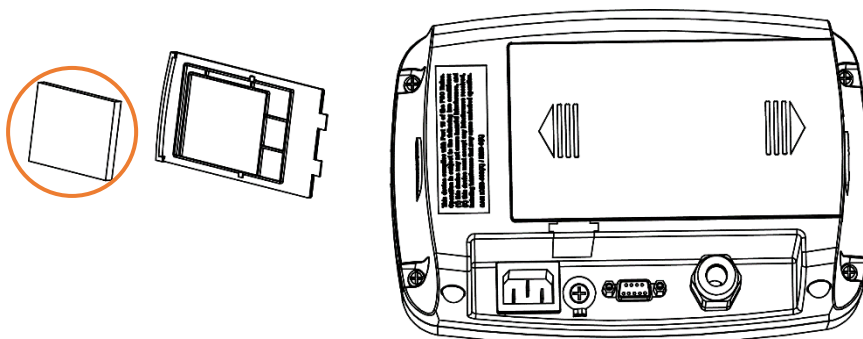

BATTERIA

la batteria a piombo-acido si caricherà automaticamente durante il collegamento all'alimentatore. Durante la ricarica, l'indicatore del livello della batteria sullo schermo aumenta o diminuisce di una tacca, due tacche, tre tacche e quattro tacche. L'indicatore di livello della batteria scompare quando la batteria è completamente carica.

Durante il funzionamento a batteria, il simbolo della batteria indica lo stato della batteria:



Batteria 5%~25% rimanente



Batteria 25%~50% rimanente



Batteria 50%~75% rimanente



Batteria 75%~100% rimanente



Attenzione: prima di utilizzare l'indicatore per la prima volta, la batteria interna ricaricabile deve essere completamente caricata per un massimo di 12 ore. L'indicatore può essere utilizzato durante il processo di ricarica. La batteria è protetta dal sovraccarico e l'indicatore può rimanere collegato alla linea di alimentazione elettrica.

AVVERTENZA:



Interrompere la carica della batteria se la carica non è stata completata entro il tempo specificato.

Interrompere l'uso della batteria in caso di surriscaldamento anomalo o di odore, scolorimento o deformazione.

Interrompere l'uso della batteria se si rilevano condizioni anomale durante l'uso, la ricarica o la conservazione.

IMPORTANTE:

In caso di domande relative alla sicurezza durante l'utilizzo della batteria, contattare un tecnico autorizzato dell'assistenza OHAUS. Per assistenza negli Stati Uniti, chiamare il numero verde 1-800-526-0659 tra le 8:00 e le 17:00 (EST). Un personale specializzato addetto alla manutenzione di OHAUS sarà a vostra disposizione per assistervi.



P/N 30696724A © 2021 Ohaus Corporation, all rights reserved/todos los derechos reservados/ tous droits réservés/Alle Rechte vorbehalten/Tutti i diritti riservati

Printed in China /Impreso en China/Imprimé en Chine/Gedruckt in China/Stampato in Cina