

sauermann®

**Test Equipment
Depot**
1-800-517-8431

99 Washington Street
Melrose, MA 02176
Phone 781-665-1400
Toll Free 1-800-517-8431

Visit us at www.TestEquipmentDepot.com

Si-20

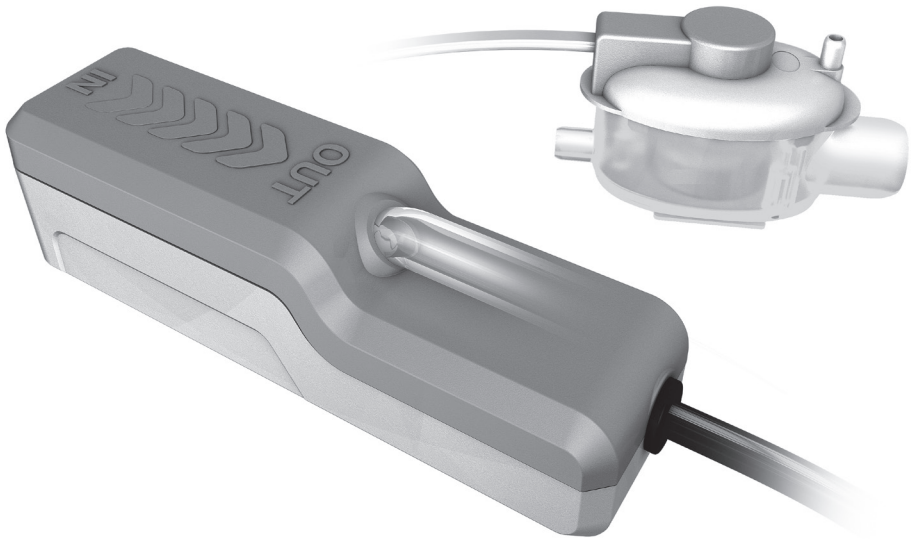

N742-00 Edition 15/12



EN SAFETY WARNING

Risk of electric shock. Make certain that the power supply to the unit/system is disconnected before attempting to install, service or remove any component.

The pump unit must not be immersed in water, installed outside the premises, stored in a damp environment or exposed to frost. This pump has not been tested for use in swimming pools or marine areas. To reduce risk of electric shock, read instruction manual for proper installation and install the pump and all electrical components above the top grade level of the sump.

CAUTION: This pump has been designed for use with water only.

All condensate collection elements (collection tray, connecting tubes, outlets etc...) must be cleaned thoroughly prior to installing the pump.

The pump is supplied with:

- A self-resetting thermal cut-out set at 115°C (239°F).
- A self extinguishing body case (UL94 VO Material)

FR AVERTISSEMENTS DE SÉCURITÉ

Risque de choc électrique. Avant toute installation, maintenance ou démontage, mettre impérativement l'ensemble de l'installation hors tension.

Le bloc pompe ne doit pas être immergé, ni placé à l'extérieur des locaux ou dans des lieux humides et doit être tenu hors gel. Cette pompe n'a pas été conçue pour une utilisation dans les zones marines ou de piscines. Pour réduire le risque de choc électrique, effectuer une installation correcte en se référant à la présente notice d'installation, et installer la pompe et l'ensemble des composants électriques au dessus du niveau de l'eau.

ATTENTION : Cette pompe n'est conçue que pour fonctionner avec de l'eau.

Il est nécessaire de nettoyer les éléments collecteurs de condensats (bac du climatiseur, tubes, sorties...) avant l'installation de la pompe.

L'ensemble est équipé:

- D'une protection thermique : déclenchement à 115°C
- D'une enveloppe auto-extinguible (matériau UL94 V0)

ES ADVERTENCIA

Riesgo de choque eléctrico. Asegúrese de que el suministro total de energía a la unidad / sistema, esté desconectado antes de intentar instalar, reparar o quitar cualquier componente. La bomba no debe ser sumergida en agua, instalada en el exterior, almacenada en un ambiente húmedo o expuesta a las heladas.

Para reducir el riesgo de descarga eléctrica, lea el manual de instrucciones para su correcta, instalacióninstalar la bomba y todos los componentes eléctricos por encima de-el nivel de grado superior del sumidero.

Esta bomba no está diseñado para su uso en la piscina o áreas marinas.

ATENCIÓN: Esta bomba está pensada para ser utilizada únicamente con agua.

Todos los elementos de la evacuación de los condensados (bandeja de recogida, los tubos de conexión, enchufes, etc....) deberán estar bien limpios antes de instalar la bomba.

La bomba se suministra con:

- Un relé térmico automático ajustado a 115° C.
- Material auto extingüible al fuego (UL94 VO Material)

FLOW RATE / DEBIT / CAUDAL

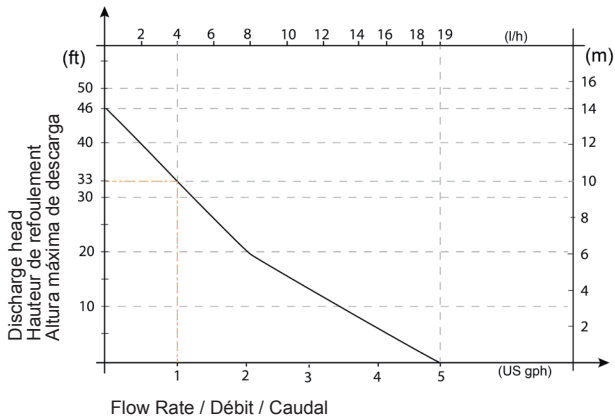

TECHNICAL CHARACTERISTICS / CARACTERISTIQUES TECHNIQUES / CARACTERÍSTICAS TÉCNICAS

EN

Max flow rate	5.0 gph (19l/h)
Max discharge head	33 ft (10 m)
Voltage	120V~60Hz - 14W* 230V~50/60Hz - 14W**
Double insulation	<input type="checkbox"/>
Safety switch	NC 8A resistive - 250 V
Thermal protection (overheating)	239°F (115° C) auto-reset
Detection levels	On:5/8", Off:7/16", Al:3/4" (On:16mm, Off: 11mm, Al: 19mm)
Sound level at 3.3 ft	22 dBA
Safety standards	UL / CSA certified by Intertek

FR

Débit maximal	5.0 gph (19l/h)
Hauteur de refoulement max.	33 ft (10 m)
Alimentation électrique	120V~60Hz - 14W* 230V~50/60Hz - 14W**
Contact de sécurité	NC 8A résistif - 250 V
Doble aislamiento	<input type="checkbox"/>
Protection thermique (surchauffe)	239°F (115° C) auto-reset
Niveaux de détection	On:5/8", Off:7/16", Al:3/4" (On:16mm, Off: 11mm, Al: 19mm)
Niveau sonore à 3.3 ft	22 dBA
Normes de sécurité	UL / CSA Intertek

ES

Caudal máximo	5.0 gph (19l/h)
Altura máx. de descarga	33 ft (10 m)
Tensión	120V~60Hz - 14W* 230V~50/60Hz - 14W**
Double isolation	<input type="checkbox"/>
Contacto de alarma	NC 8A resistivo - 250 V
Protección térmica (sobrecalentamiento)	239°F (115° C) auto-reset
Niveles de detección	On:5/8", Off:7/16", Al:3/4" (On:16mm, Off: 11mm, Al: 19mm)
Nivel acústico a 3.3 ft	22 dBA

* (OP20UL01UN12)

** (OP20UL01UN23)

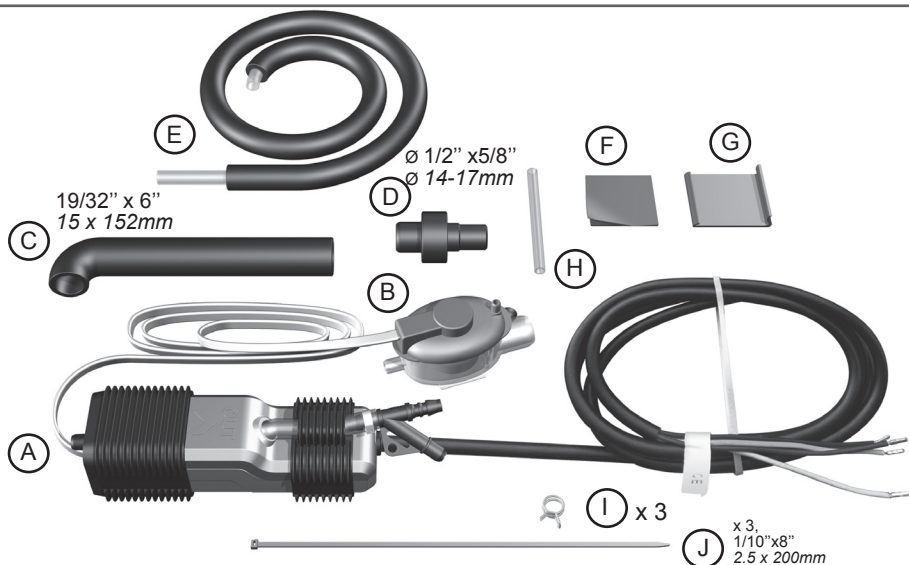



Recommended
Recommandé
Aconsejado



Optional
Autorisé
Autorizado



Prohibited
Déconseillé
Desaconsejado



INSTALLATION OVERVIEW / PRINCIPE D'INSTALLATION / ESQUEMA DE PRINCIPIO

A

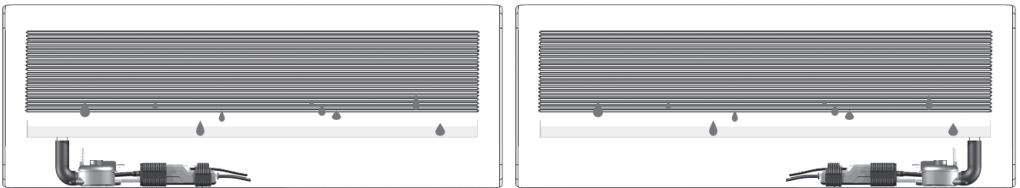

B

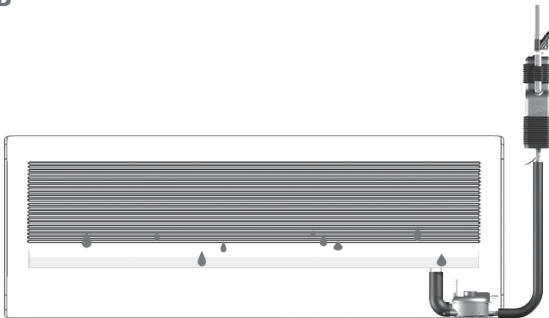

EN

The pump unit can be installed within the air conditioning unit (A), or outside (B).
When installed outside the AC unit, the pump must not be accessible without the aid of a tool.

FR

Le bloc pompe peut être fixé à l'intérieur du climatiseur (A), ou à l'extérieur (B).
Lorsqu'elle est installée en dehors du climatiseur, la pompe ne doit pas être accessible sans l'aide d'un outil.

ES

El cuerpo bomba se debe fijar en el climatizador (A), la canaleta (B).
Cuando se instala la bomba fuera del aparato de aire acondicionado, que no debe ser accesible sin necesidad de utilizar una herramienta.



INSTALLATION / INSTALACIÓN

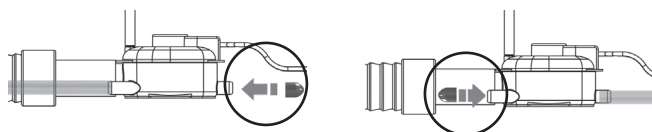
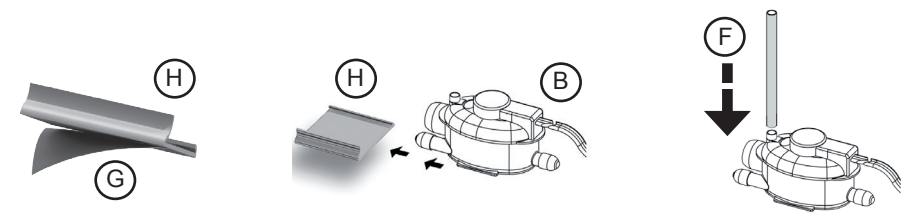
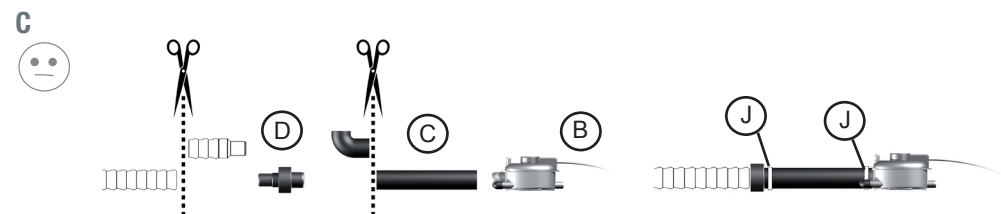
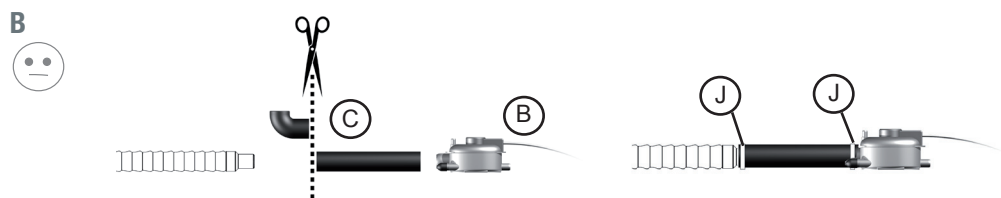
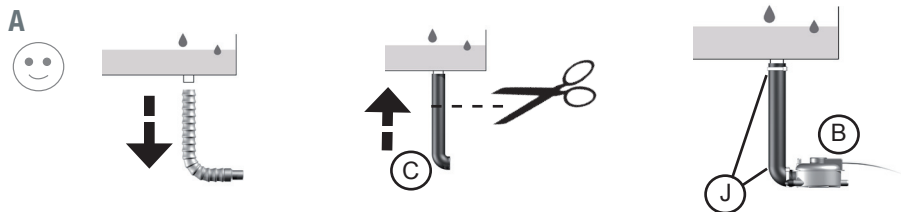
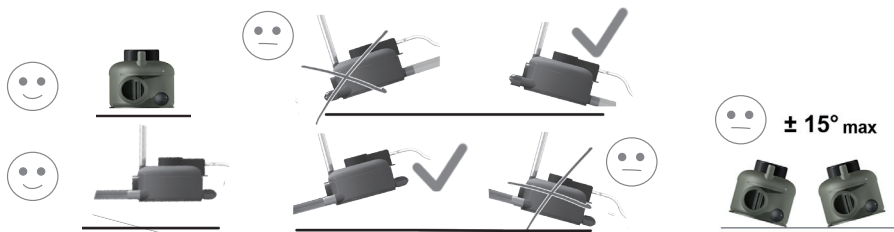



INSTALLATION / INSTALACIÓN

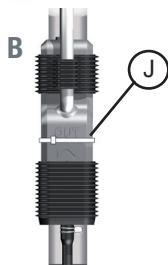
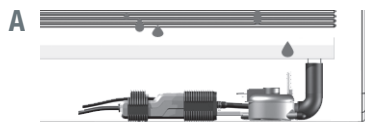
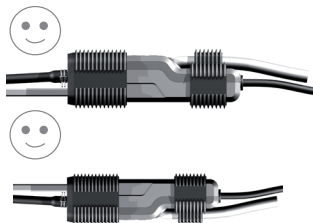
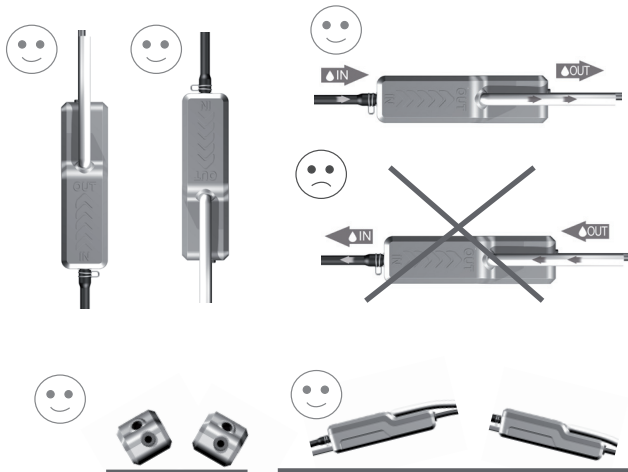

TUBING CONNECTION / RACCORDAMENTO DES TUBES / CONEXIÓN DE LOS TUBOS

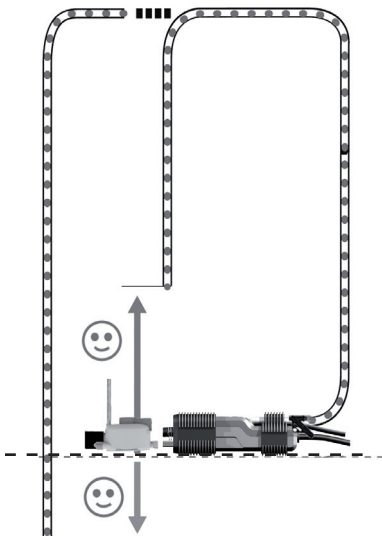
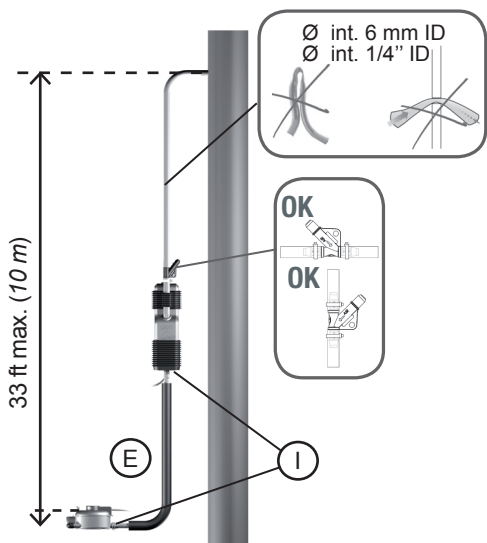



PUMP POWER SUPPLY / ALIMENTATION DE LA POMPE / ALIMENTACIÓN DE LA BOMBA

EN

Connect pump Phase and Neutral terminals to the air conditioner unit's power supply or to the mains supply to comply with local National Standards. We suggest use of :

- An interconnecting power cable (CE: HO5 VVF 2 x 0.5 mm²; UL/CSA: 2 x 0.5mm² (AWG20) certified UL2464 - 80°C - 300V) which must be fastened securely to the wall, to avoid inadvertent disconnection during installation and later servicing.

- This connection should be equipped with an electrical isolation device to the Phase and Neutral.

The pump must be powered by an electrical circuit protected against overvoltage > 2.5kV.

Pump safety switch

IMPORTANT: Connecting the safety switch is mandatory to avoid any risk of overflowing. For correct connection, refer to the manufacturer's appliance instructions.

The pump is equipped with a NC high water safety switch with a maximum rating of 8A/250V (safety switch CE: 2 x 0.5 mm², UL/CSA: 2 x 0.5 mm² (AWG20)). This contact may be used to switch off the air conditioner where there is a risk of condensate overflow (after thorough verification by the installer of the customer's specific application and the resultant electric wiring diagram).

FR

Raccorder la phase et le neutre à l'alimentation du climatiseur ou au réseau par l'intermédiaire de câbles, dans le respect des normes locales. Nous recommandons l'utilisation:

- D'un câble d'interconnexion (CE: HO5 VVF 2 x 0,5 mm²; UL/CSA: 2x0,5mm² (AWG20) certifié UL2464 - 80°C - 300V), qui doit être fixé solidement sur le mur pour éviter toute déconnexion involontaire durant l'installation ou lors de la maintenance.

- D'un dispositif de protection sur la phase et le neutre.

La pompe doit être alimentée par un circuit électrique protégé contre les surtensions > 2.5kV.

Contact de sécurité

IMPORTANT : Le câblage du contact de sécurité est indispensable pour éviter tous risques de débordement. Pour un raccordement correct du contact de sécurité, respecter les indications données par le fabricant du climatiseur.

Pour le raccordement du contact de sécurité, vous disposez d'un contact NF, d'un pouvoir de coupure 8A/250V résistif. (contact de sécurité:CE: 2 x 0,5mm², UL/CSA: 2 x 0,5mm² (AWG20)). Ce contact peut être utilisé pour couper le climatiseur en cas de risque de débordement des condensats (après vérification du schéma électrique et de l'application client par l'installateur).

ES

Conecte la bomba a las fases y al neutro de la red eléctrica por medio de cableado para cumplir con las Normas Nacionales. Se sugiere el uso de :

- Un cable de alimentación de interconexión (CE: HO5 VVF 2 x 0.5 mm²; UL/CSA: 2 x 0.5mm² (AWG20) certificado UL2464 - 80°C - 300V), que deberá ser fijado de forma segura, para evitar la desconexión accidental durante la instalación y el mantenimiento posterior.

-Esta conexión debe estar equipada con un dispositivo de aislamiento eléctrico (2A fusible cilíndrico, no incluido) a la fase y al neutro.

La bomba debe ser alimentado por un circuito eléctrico protegido contra sobretensiones > 2,5 kV.

Función de la alarma de la bomba

IMPORTANTE: La conexión de l'alarma es indispensable para evitar todos riesgos de desbordamiento. Para la conexión correcta, consulte las instrucciones del aparato.

La bomba está equipada con un contacto de alarma NC de nivel alto de agua con una capacidad máxima de 8A/250V (cable de alarma : CE: 2 x 0.5mm², UL/CSA: 2 x 0.5mm² (AWG20)). Este contacto puede ser utilizado para apagar el sistema de refrigeración donde existe el riesgo de desbordamiento del condensado (previo examen detallado por el instalador, de aplicaciones específicas del cliente y la comprobación del cableado eléctrico).



INITIAL OPERATIONAL TEST / TEST DE MISE EN SERVICE / PRUEBA DE FUNCIONAMIENTO INICIAL



EN Initial operational test:

- First clean the condensate tray of any debris left over from manufacture or unpacking of the air handling unit.
- Pour water into the condensate collection tray (a squeezeable plastic bottle, ACC00401, is available separately for this purpose).
- Check that the pump unit starts & then stops as the water level decreases.
- Check safety switch by continuing to pour water until the alarm triggers (cutting off the compressor).

FR Test de mise en service :

- Nettoyez le bac de condensats de tout débris (résidus de fabrication ou restes d'emballage).
- Versez un peu d'eau dans le bac du climatiseur (utiliser la burette d'essai ACC00401, non fournie).
- Vérifiez que la pompe se met en marche et s'arrête lorsque le niveau d'eau est redescendu.
- Pour vérifier le fonctionnement du contact de sécurité, versez continuellement de l'eau jusqu'à ce que la fonction alarme se déclenche (coupure du compresseur).

ES Prueba de funcionamiento inicial:

- Primero limpie la bandeja de condensados de cualquier desecho sobrante de la fabricación o del desembalaje de la unidad de tratamiento de aire.
- Vierta el agua en la bandeja de recogida de condensados (Una botella de plástico ACC00401, está disponible por separado para este propósito).
- Comprobar que la unidad de bomba se inicia y se detiene a medida que disminuya el nivel del agua.
- Verifique la Función de alarma al continuar vertiendo agua hasta que la alarma se dispara (cortar el compresor).



CLEANING SERVICING / NETTOYAGE / LIMPIEZA

1

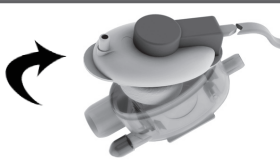

2

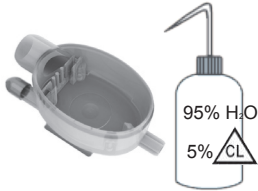

3



EN The detection unit must be cleaned and serviced at regular intervals in accordance with the degree of pollution existing within the pump operating environment.

Proceed as follows:

- Remove the pump/detection unit cover.
- Clean the pump/detection unit body, with a solution of 95% water & 5% bleach.
- Replace the pump/detection unit cover.
- Test pump operation (see Starting of pump)

FR Le bloc de détection doit être nettoyé régulièrement. La périodicité de ce nettoyage varie en fonction du degré de pollution occasionné par l'environnement.

Procédez comme suit :

- Enlevez le couvercle du bloc de détection.
- Nettoyez le bloc de détection avec une solution d'eau composée d'eau à 95% et de 5% d'eau de javel.
- Reclipsez le couvercle.
- Faites un essai de fonctionnement (voir Mise en Service)

ES La unidad de detección debe ser limpiada y mantenida a intervalos regulares, según el grado de contaminación existente en el entorno de funcionamiento de la bomba.

Haga lo siguiente:

- Retire la cubierta de la unidad de detección
- Limpie el cuerpo de la unidad de detección, con una solución del 95% de agua y 5% de lejía.
- Vuelva a colocar la cubierta de la unidad de detección
- Prueba de funcionamiento de la bomba (consulte Inicio de la bomba)



TROUBLESHOOTING / DÉPANNAGE / SOLUCIÓN DE PROBLEMAS

EN If the pump doesn't start, check the wiring and incoming power supply.

For all problems first check:

- the discharge lines are neither obstructed nor kinked,
- the float inside the detection unit is not blocked
- the hydraulic inlets nor outlets are not obstructed

If the pump is running continuously (>1min), check:

- the discharge height is < 33 ft (10 m)
- the pump is suitable for the capacity of the air conditioning unit,
- while starting the pump, the flow of the water poured into the collection tray was not too high (ex: 1/8 gal in 30s = 15gph >> 5gph)

If the pump is running continuously and there is no suction of water, check that the suction hose (hose that connects the pump and detection unit) is connected and air tight.

If the pump cycles continually or does not shut off,

- check the detection unit is mounted level.
- turn the pump off and see if the water returns down the discharge line. If water returns down the line you should replace the pump.

FR Si la pompe ne démarre pas, vérifier le câblage et l'alimentation électrique .

Pour tout problème, vérifier:

- que les tubes ne sont ni obstrués ni pincés,
- que le flotteur à l'intérieur de la pompe n'est pas bloqué,
- que les entrée et sortie hydrauliques ne sont pas obstruées.

D'autres vérifications peuvent être nécessaires.

Si la pompe fonctionne trop longtemps (>1min), vérifier:

- que la hauteur de refoulement est < à 33 ft (10 m)
- que la pompe est adaptée à la puissance de l'appareil,
- que lors de la mise en service, le débit de l'eau versée n'a pas été trop important (ex: 1/8 gal en 30s = 15gph >> 5gph)

Si la pompe fonctionne en continu et n'aspire pas d'eau, vérifier que le tube d'entrée est bien connecté et étanche. Sinon changer la pompe.

Si la pompe enchaîne les cycles sans s'arrêter, vérifier:

- arrêter la pompe et vérifier que l'eau ne descend pas dans le tube de refoulement. Si oui, changer la pompe.

ES En caso de problema, compruebe:

- que los tubos no estén obstruidos ni pinzados,
- que el flotador situado dentro del bloque de detección no esté bloqueado,
- que la entrada y la salida hidráulicas no estén obstruidas.

Puede ser preciso realizar otras comprobaciones.

Si la bomba no arranca, compruebe el cableado y la alimentación eléctrica.

Si la bomba funciona demasiado tiempo (> 1 min.), compruebe:

- que la altura de descarga sea < a 33 ft (10 m)
- que la bomba esté adaptada a la potencia del equipo,
- que durante la puesta en marcha el caudal de agua vertida no sea excesivo (ej: 1/8 gal en 30s = 15gph >> 5gph)

Si la bomba funciona de forma continua y no aspira agua, compruebe que el tubo de entrada esté bien conectado y sea estanco. De lo contrario, cambie la bomba.

Si la bomba encadena los ciclos sin detenerse, compruebe:

- que el bloque de detección no esté excesivamente inclinado,
- que, con la bomba parada, el agua no descienda por el tubo. En tal caso, cambie la bomba.

CONFORMITY CERTIFICATE /CERTIFICAT DE CONFORMITE / CERTIFICATO DI CONFORMITA'

SAUERMANN - Z.I l'orée de Chevy - 77173 CHEVRY COSSIGNY- FRANCE

- declares that the product Si20 condensate lift mini-pump is in conformity with the standards :

- déclare que le produit mini pompe de relevage de condensats Si-20 est conforme aux normes :
EN 60335-1, EN 60335-2-41, EN 55014-1, EN 55014-2, EN 61000-3-2, EN 61000-3-3, EN 62233:2008

- Nous vous rappelons qu'il est interdit de mettre en service la pompe avant que la machine dans laquelle elle est incorporée n'ait été déclarée conforme aux dispositions de la directive machine 2006/95/CE et de la directive compatibilité électromagnétique 2004/108/CE

- Please note that it is prohibited to put this pump into service before the machine in which it is incorporated has been declared to conform with the provisions of machine directive 2006/95/CE and with the electromagnetic compatibility directive 2004/108/CE

Pour toute information / For further information: info@sauer mann group.com

WARRANTY / GARANTIE / GEWÄHRLEISTUNG / GARANZIA